



**Руководство по эксплуатации
Z-021
Модуль ввода адресный**



Назначение:

- Предназначен для приема сигнала от внешних источников тревоги.
- Содержит вход с оконечным резистором 2 кОм (в комплект не входит).
- Осуществляет контроль сигнальной линии на КЗ и ОБРЫВ.
- Имеет встроенный индикатор (светодиод).
- Программирование модуля осуществляется при помощи программатора адресов Z-511.
- Эл. питание по шлейфу сигнализации.

Применение:

- Устройства дистанционного пуска.
- Извещатели пламени с релейными выходами.
- Реле потока и т.п.

Комплектность

Модуль Z-021	___ ШТ.
Индивидуальная упаковка	___ ШТ.
Руководство по эксплуатации	___ ЭКЗ.

Технические параметры и схема подключения:

Основные параметры	
Напряжение питания	18В – 26В
Ток потребления в дежурном режиме	380 мкА
Диапазон рабочих температур	-10...+55 °С
Относительная влажность	до 95%
Размеры, мм.	120x85x34
Вес, г.	100
Цвет	светло-кремовый

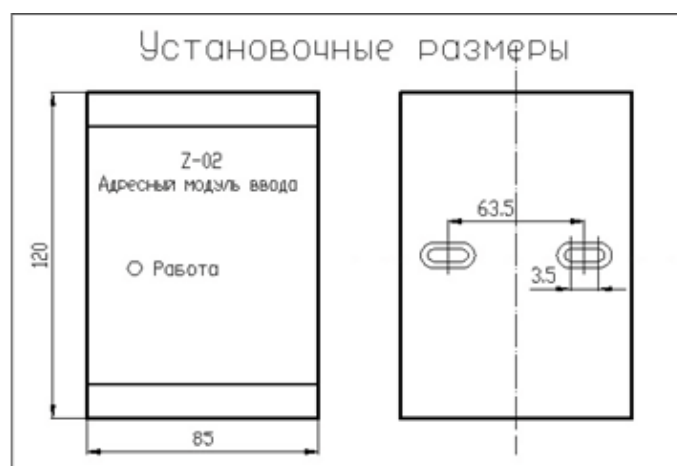
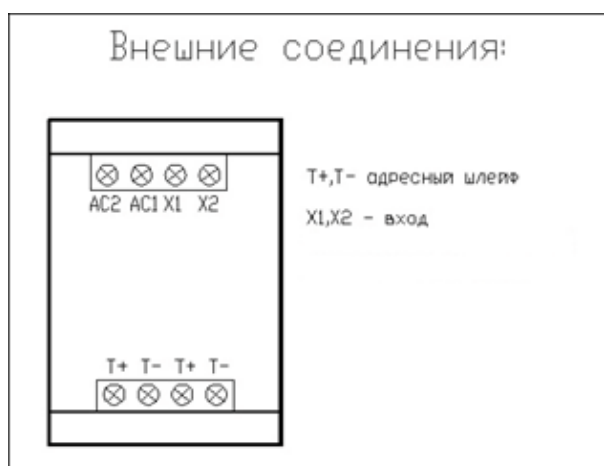
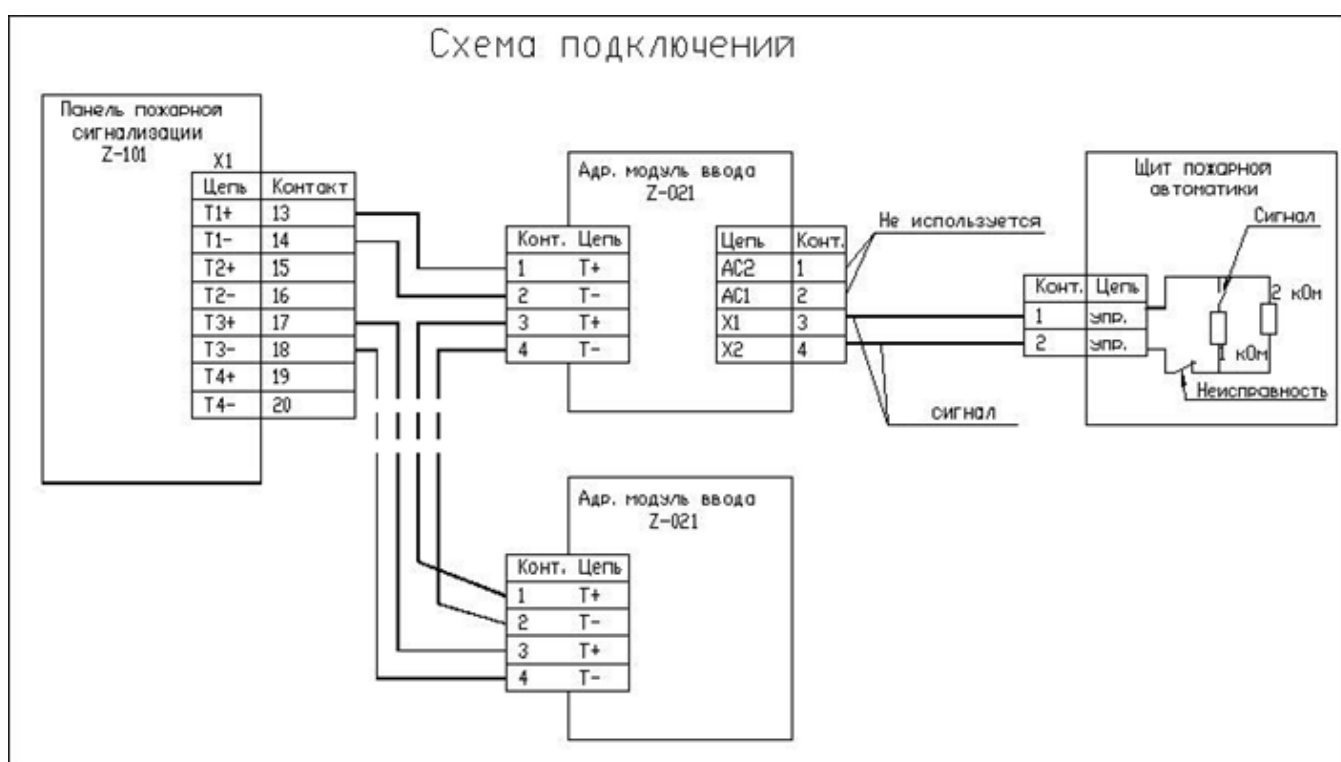



ВНИМАНИЕ!

Любое обслуживание должно производиться авторизованным персоналом. Вскрытие платы изделия влечет лишение гарантии.

ТРЕБОВАНИЯ ПО УСТАНОВКЕ.

Подключение должно производиться кабелем согласно СП 484.1311500.2020. Установка должна производиться в местах, доступных для обслуживания. Место установки должно быть помечено для облегчения доступа.

Программирование адреса должно производиться при помощи программатора адресов Z-511.

Для осуществления контроля линии необходимо убрать джампер JP1, а также установить оконечный резистор номиналом 2 кОм (в комплект поставки не входит), а также подключение внешнего устройства должно осуществляться через резистор номиналом 1 кОм (в комплект поставки не входит).

Свидетельство о приемке и упаковке.

Модули ввода адресные Z-021 (заводские номера указаны на корпусе каждого модуля), в количестве ___ шт. соответствуют техническим условиям и признаны годными к эксплуатации.

Дата продажи:

Представитель _____

Сведения о сертификации.

Сертификат пожарной безопасности С-RU.ПБ34.В.01786.

Гарантии изготовителя.

Средний срок службы модуля - 10 лет.

Поставщик гарантирует 36 месяцев безотказной работы изделия с момента покупки, при условии соблюдения правил эксплуатации, изложенных в настоящем руководстве. В случае обнаружения недостатков в работе изделия, связанных с заводским браком, поставщик гарантирует бесплатный ремонт или безвозмездную замену изделия на аналогичное. Доставка изделия от потребителя до поставщика и обратно производится за счёт потребителя.

По вопросам технической поддержки следует обращаться к торгующей организации, продавшей изделие или к поставщику.

Рекламации отправлять по адресу:

ООО «Спецмонтажсервис», 190020, г. Санкт-Петербург, наб. Обводного канала, д. 138, к.7, лит. А. Тел.: (812) 611-11-93, факс: (812) 611-11-89.

E-mail: sales_ZI@specmont.ru, <https://z-line.su>.